

ROTO

Start

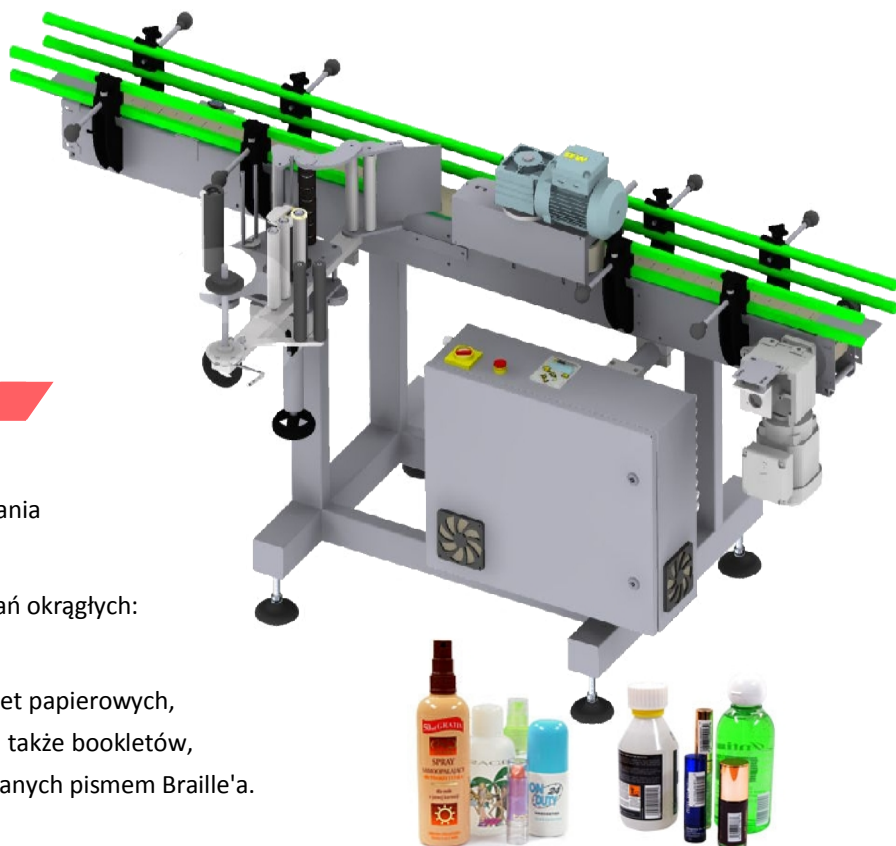

Roto to liniowa etykieciarka z nowej, ekonomicznej serii Start, zaprojektowana do nanoszenia etykiet po obwodzie opakowania. Urządzenie ROTO Start zawiera podstawowy zakres funkcji, które pozwalają na etykietowanie opakowań, przy mało wymagających aplikacjach. ROTO Start to wysoka jakość procesu w przystępnej cenie.



ROTO Start, korzyści dla Państwa firmy:

- ▶ **Atrakcyjna cena – szybki zwrot inwestycji.**
- ▶ Zapewnia wysoką sprawność procesu etykietowania na opakowaniach w kształcie walca.
- ▶ Do wyboru dwa systemy etykietowania opakowań okrągłych: wydajny Roto Classic lub precyzyjny Roto Can.
- ▶ Możliwość pracy z szerokim asortymentem etykiet papierowych, foliowych również transparentnych. Opcjonalnie także bookletów, etykiet wielowarstwowych (sandwich), oznakowanych pismem Braille'a.

Specyfikacja techniczna

Głowica etykietująca:	S8 Start
Maks. szerokość wstęgi:	160 mm (240 mm opcja)
Maks. długość etykiety:	450 mm
Średnica zewn. rolki etykiet:	40–76 / 300 mm 40–76 / 400 mm opcja
Precyzja wysuwu etykiety:	0,6 mm
Detektor etykiet:	Grubościowy/ indukcyjny
Czujnik produktu:	Optyczny
Napęd - silnik krokowy:	6,5 Nm
Sterownik:	Mikroprocesorowy
Konstrukcja rolek prowadzących:	Aluminiowe, łożyskowane

Długość przenośnika:	2000 mm
Szerokość przenośnika:	100, 150, 190 mm
Prędkość przenośnika:	13 lub 19 m./min
System Roto (opcja):	CAN (obrotnica) CLASSIC (pas boczny)

ROTO CAN
50
do etykiet/min

ROTO CLASSIC
70
do etykiet/min



ISO 9001

GMP CE



NAJTAŃSZY NADRUK NA RYNKU

Urządzenie w każdej chwili można rozbudować o drukarkę pracującą w technologii „gorących czcionek” - Hot Stamp Printing. Ta metoda nadruku pozwala nanosić na opakowania datę produkcji, nr serii oraz dowolny tekst MAX do 48 znaków. Nadruk jest czytelny i nieusuwalny. Technologia ta jest w pełni akceptowana przez normy dotyczące wytwórstwa spożywczego.

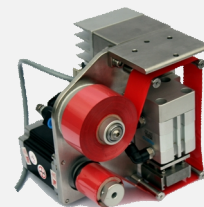

GŁOWICA ETYKIETUJĄCA

MAX prędkość etykietowania wynosi 25m/s. Głowica posiada system zapobiegający wkręcaniu się przerwane go lub pękniętego papieru podkładowego na rolkę napędową. Kolejnym udogodnieniem jest łatwe i szybkie zdejmowanie papieru podkładowego z rolki zwijającej.



SYSTEM ROTO

Do wyboru dwa systemy etykietowania opakowań okrągłych:

ROTO CAN - zapewniający wysoką precyzję etykietowania, umożliwiając etykietowanie opakowań stożkowych oraz precyzyjne pozycjonowanie etykiet na opakowaniu (wklejanie w zadane miejsce na litografii, pozycjonowanie względem szwu lub zamknięcia, omijanie etykietą skali na butelce etc).

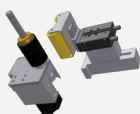

ROTO CLASSIC - zapewniający wysoką wydajność procesu na opakowaniach w kształcie walca.



BUDOWA MASZYNY

Szafa sterownicza odsunięta spod transportera dolnego. Dzięki temu nie ma ryzyka zalania elektroniki, płynem spływającym bezpośrednio z przenośnika.

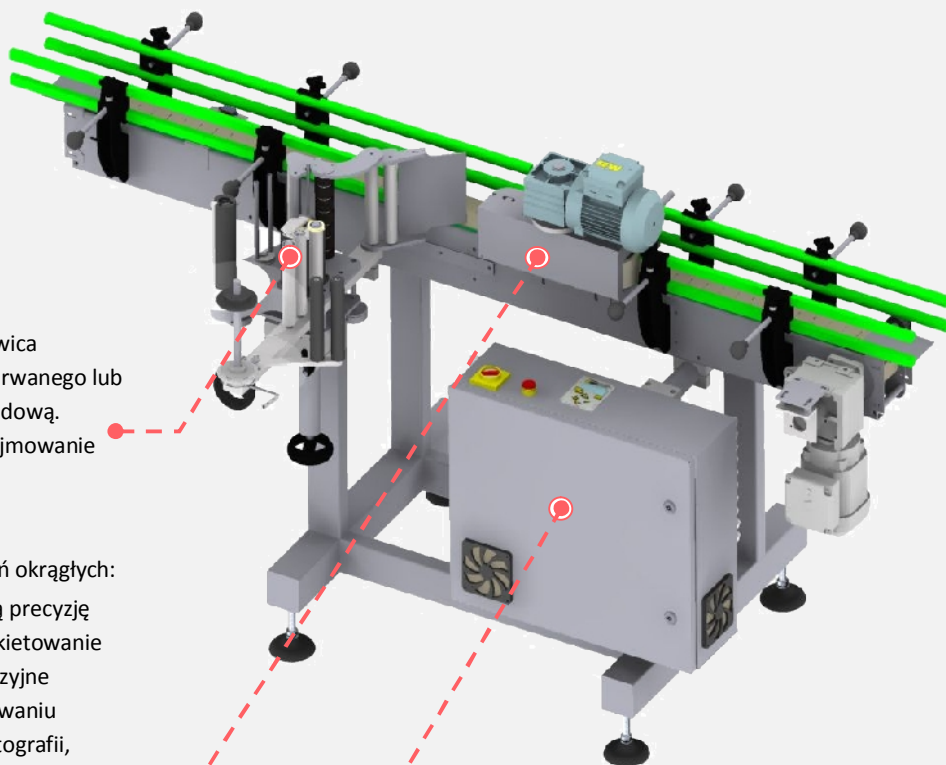

PRZYKŁADOWE OPCJE

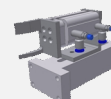

Separator pneumatyczny dla opakowań lekkich lub ciężkich.



Stół odbiorczy ułatwia zdejmowanie opakowań lub stanowi bufor w ciągu linii technologicznej. W ofercie również stoły podawcze dla opakowań okrągłych.

WYMIARY GABARYTOWE

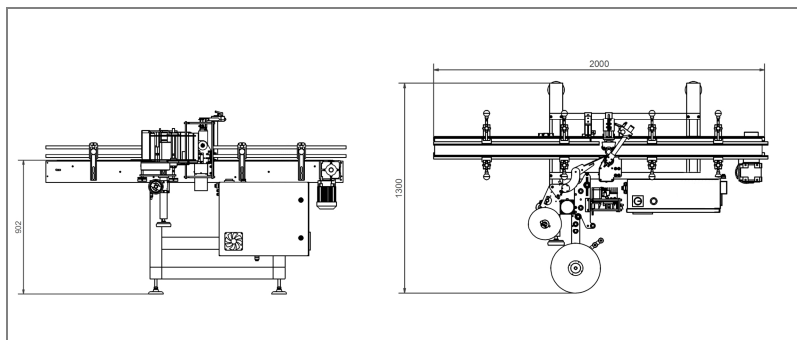

Projekt oraz rozwiązania techniczne zastosowane w maszynie ROTO Start przysługują Unilogo sp. z o.o. sp. komandytowa i są chronione na podstawie przepisów ustawy Prawo własności przemysłowej. Wszelkie wykorzystanie rozwiązań technicznych lub innych funkcjonalności maszyny bez zgody spółki Unilogo sp. z o.o. sp. komandytowa będzie powodować odpowiedzialność prawną.



• linie dozujące i zamykające • systemy etykietujące • etykiety

Unilogo, Techniczna 5
05-500 Piaseczno

Tel: 22 716 82 02 Fax: 22 716 82 01

• www.unilogo.com.pl • info@unilogo.com.pl